



CAMIÓN / HD 120^{13.225}



HYUNDAI
Camiones & Buses



MOTOR

Modelo: Hyundai D6DA22, Norma Euro III.
 Tipo: Turbocargado Intercooler, 6 cilindros en línea.
 Cilindrada: 6.606 cc.
 Potencia: 225 HP @ 2.500 RPM.
 Torque: 637 Nm @ 1.700 RPM.
 Inyección: Bomba inyectora Bosch.

TRANSMISIÓN

Modelo: Hyundai KH10 (Over Drive).
 Tipo: 6 velocidades, (2da - 6ta sincronizadas), con sobre marcha más una reversa.
 Relaciones: 1ra / 6,907 6ta / 0,769.
 Embrague: Monodisco 350 mm, accionamiento servo asistido.
 Diferencial: 3,909:1.

FRENOS

De servicio: Full Aire. Tambor
 De estacionamiento: Tambor sobre el árbol de transmisión.
 Auxiliar: Freno de motor. Válvula a los gases de escape.

EJE DELANTERO

Modelo: Elliot.
 Suspensión: Ballestas semielípticas.
 Capacidad: 3.720 Kg.

EJE TRASERO

Modelo: D050H.
 Tipo: Flotante.
 Suspensión: Ballestas semielípticas.
 Capacidad: 8.800 Kg.

DIRECCIÓN

Hidráulica

LLANTAS Y NEUMÁTICOS

Tipo: Llanta de acero 8,25 x 22,5.
 Neumáticos: 275/70 R 19,5.

DIMENSIONES

	EXTRA LARGO	ULTRA LARGO
Largo total (mm.):	8.620	9.440
Largo carrozable (mm.):	6.250	7.400

CAPACIDADES (Kg.)

CAPACIDAD TÉCNICA MÁXIMA

Eje delantero:	(Kg.)	3.720
Eje trasero:	(Kg.)	8.800
Total:	(Kg.)	12.520

PESO BRUTO VEHICULAR

Total:	(Kg.)	12.520
--------	-------	--------

CAPACIDAD DE CARGA

Eje delantero:	(Kg.)	1.105
Eje trasero:	(Kg.)	7.315
Total:	(Kg.)	8.420

TARA

Eje delantero:	(Kg.)	2.615
Ejes trasero:	(Kg.)	1.485
Total:	(Kg.)	4.100

CHASIS

Vigas tipo "H" de acero de alta resistencia. Perfil de 240x80 mm., grosor de 7 mm.
 Estanque de combustible de 200 litros.

SISTEMA ELÉCTRICO

Alternador: 24V/50A
 Baterías: 2 baterías de 12V/90 Ah

CABINA

Tipo: Semiflotante con media litera.

DESEMPEÑO

Gradeabilidad máxima:	36,4% (20°).
Velocidad máxima:	132 km/hr.
Radio de giro mínimo:	8,2 mts. (Modelo extra largo) 9,5 mts. (Modelo ultra largo)

OTROS

Asiento conductor con suspensión neumática y apoya brazos / Volante regulable en altura y profundidad / Radio CD / Alzavidrios eléctricos / Cierre centralizado / Cortinas / Neblineros delanteros / Reloj digital / Panel con imitación madera.

OPCIONALES

Aire acondicionado.

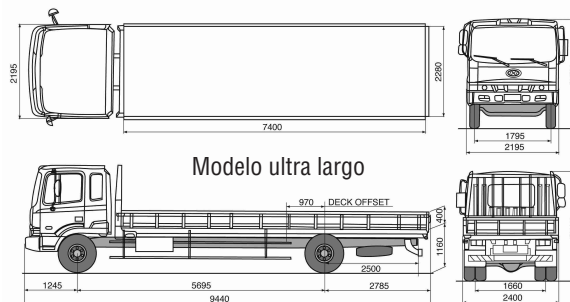
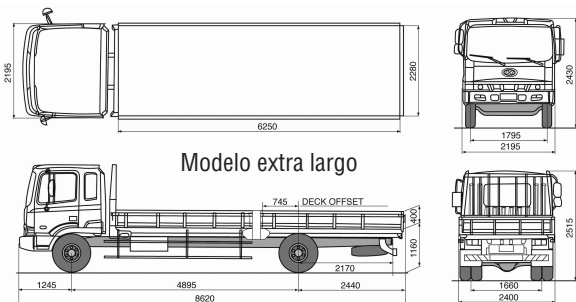

*ESPECIFICACIONES Y EQUIPAMIENTO PUEDEN VARIAR SIN PREVIO AVISO.